

3 Stromlaufpläne / Wiring diagrams / Schémas électriques

3.1 Steuerung / Control / Commande

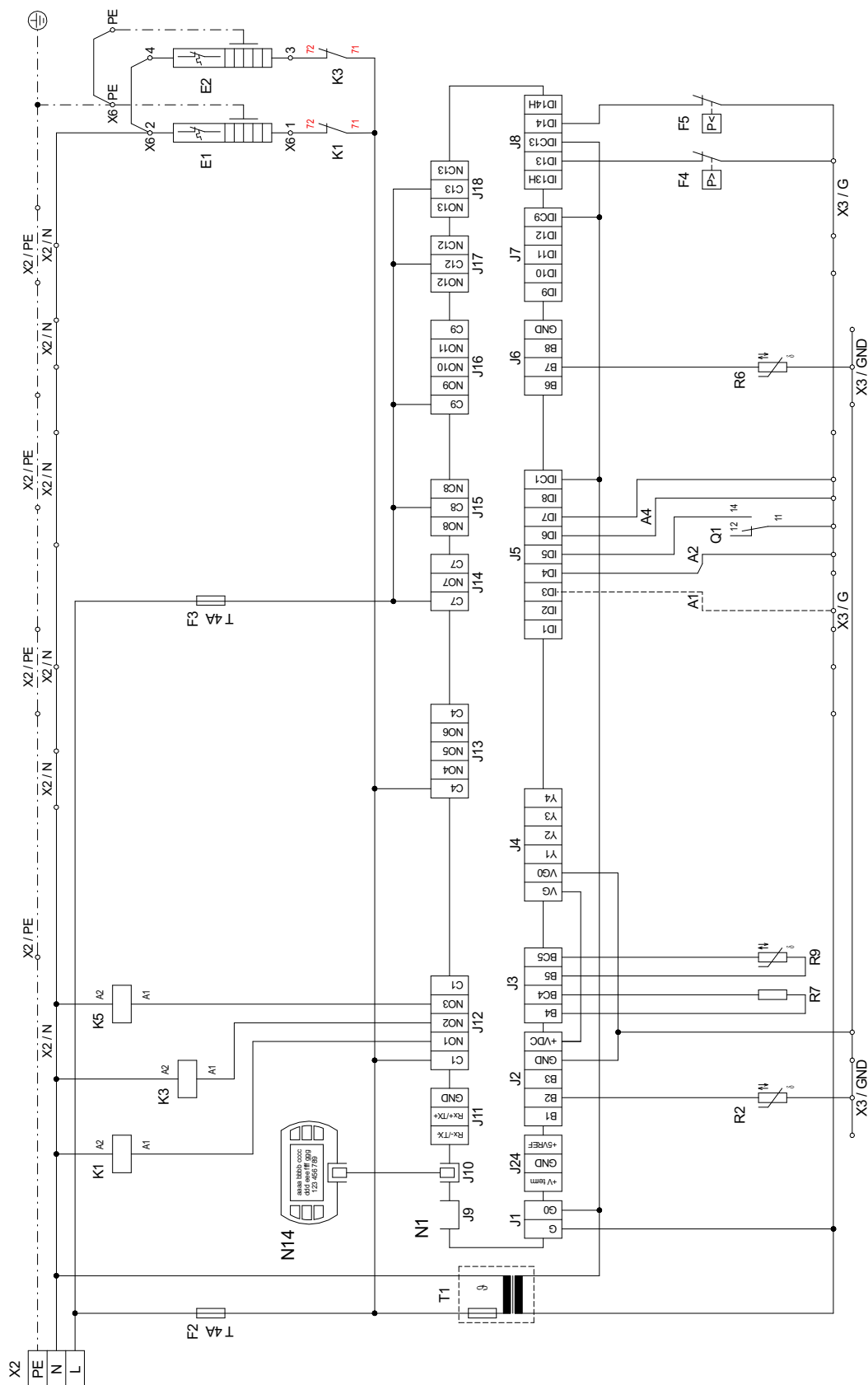

3.2 Last / Load / Charge

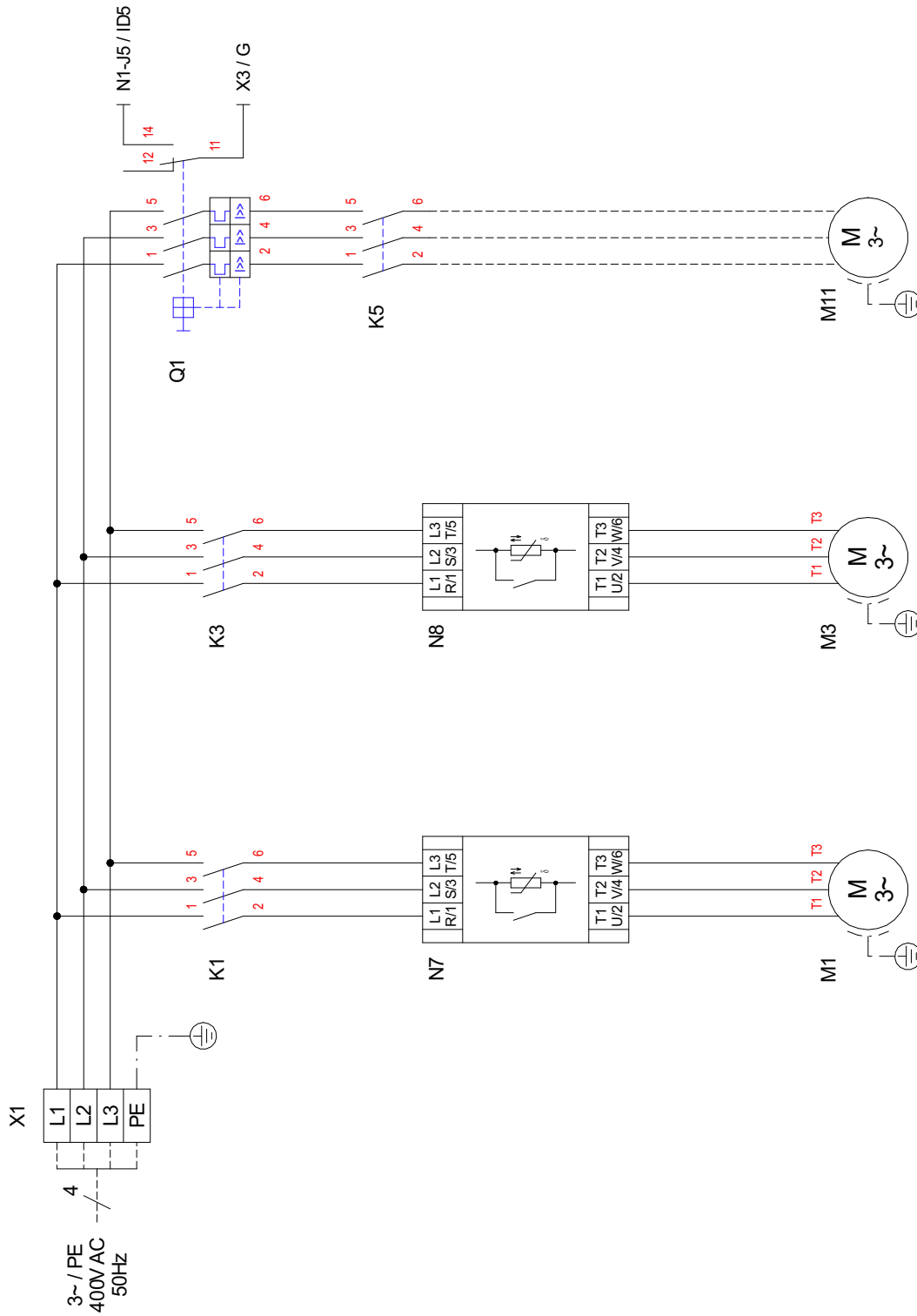

3.3 Anschlussplan / Terminal diagram / Schéma de branchement

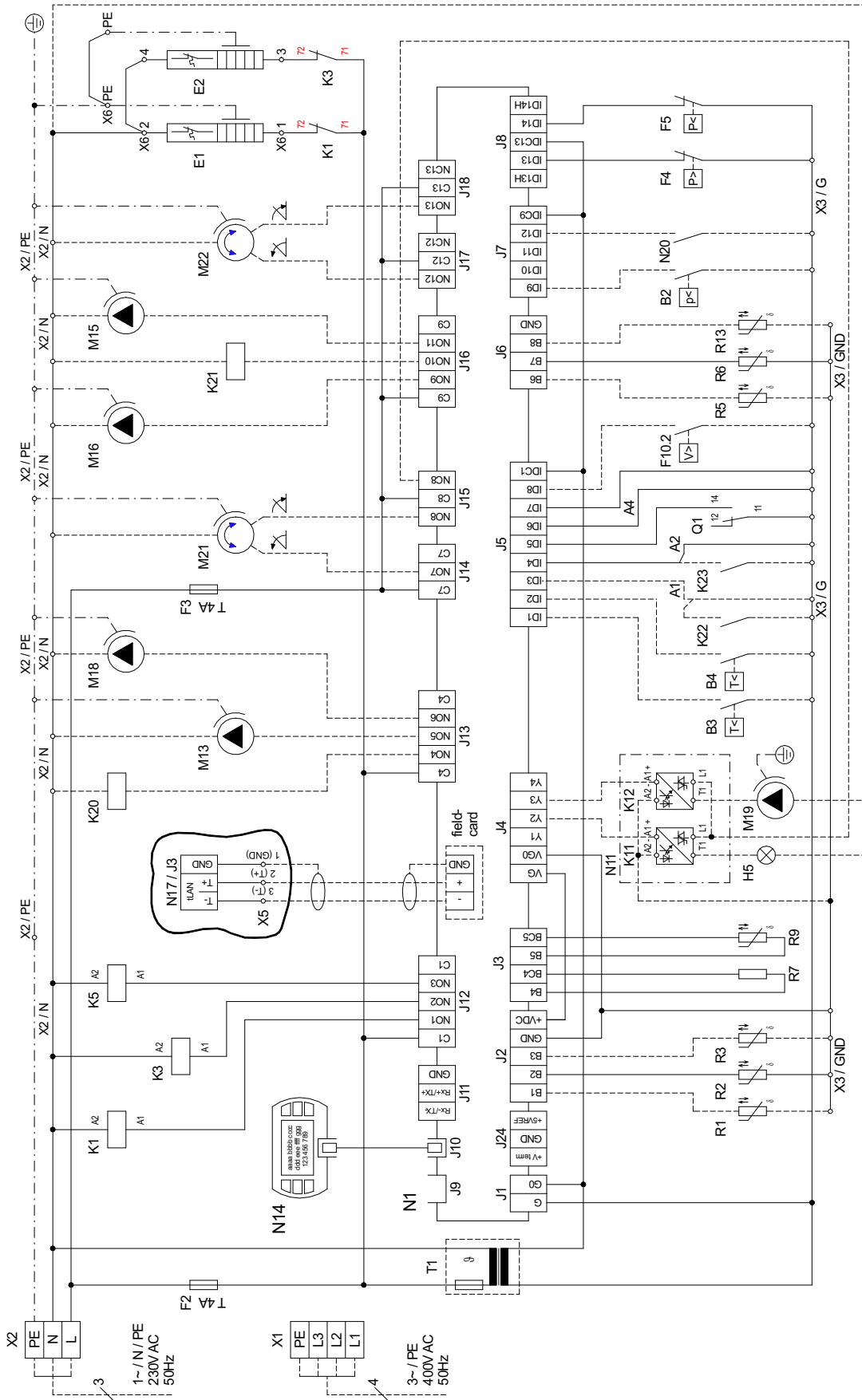

3.4 Legende / Legend / Légende

A1	Drahtbrücke einlegen wenn kein EVU-Sperrschütz benötigt wird (Eingang offen = EVU-Sperre = Wärmepumpe „aus“)	Insert wire jumper if the utility blocking contactor is not required (input open = utility block = heat pump "off").	Pont à insérer en absence d'un contacteur de blocage EJP (entrée ouverte = blocage EJP = pompe à chaleur "arrêtée")
A2	Drahtbrücke bei Nutzung des 2ten Sperrreinganges entfernen (Eingang offen = Wärmepumpe „aus“)	Remove the wire jumper if the utility blocking contactor is used (input open = heat pump "off").	Pont à retirer si la 2ème entrée du contacteur de blocage est utilisée (entrée ouverte = pompe à chaleur "arrêtée")
A4	Drahtbrücke Störung Verdichter; wird bei Verwendung eines Störungskontaktes ersetzt	Wire jumper compressor fault; replaced if a fault contactor is used.	Pont défaut compresseur à retirer en cas d'utilisation d'un contact de défaut
B2*	Pressostat Niederdruck-Sole	Pressostat low pressure, brine	Pressostat basse pression eau glycolée
B3*	Thermostat Warmwasser	Thermostat, hot water	Thermostat eau chaude
B3*	Thermostat Schwimmbadwasser	Swimming pool water thermostat	Thermostat eau de piscine
E1	Ölsumpfheizung M1	Oil sump heater for M1	Chauffage à carter d'huile M1
E2	Ölsumpfheizung M3	Oil sump heater for M3	Chauffage à carter d'huile M3
E9*	Flanschheizung Warmwasser	Flange heater domestic hot water	Cartouche chauffante eau chaude sanitaire
E10*	2. Wärmeerzeuger (Funktion über Regler wählbar)	Heat generator 2 (selectable via controller)	2e générateur de chaleur (réglable par le régulateur)
F2	Lastsicherung für N1-Relaisausgänge an J12 und J13 4,0 ATr	Load fuse for N1 relay outputs across J12 and J13 4,0 A slow-acting	Coupe-circuit de la charge pour sorties de relais en J12 et J13 4,0 ATr
F3	Lastsicherung für N1-Relaisausgänge an J15 bis J18 4,0 AT	Load fuse for N1 relay outputs across J15 to J18 4,0 A slow-acting	Coupe-circuit de la charge pour sorties de relais en J15 jusqu'à J18 4,0 ATr
F4	Pressostat Hochdruck	Pressostat, high pressure	Pressostat haute pression
F5	Pressostat Niederdruck	Pressostat, low pressure	Pressostat basse pression
F10.2*	Durchflussschalter Sekundärkreis	Flow rate switch for secondary circuit	Commuteur de débit circuit secondaire
H5*	Leuchte Störferrnanzeige	Lamp, remote fault indicator	Lampe témoin télédétection des pannes
J1	Stromversorgung-N1 (24VAC)	Power supply N1 (24 V AC)	Alimentation électrique N1 (24 V AC)
J2...J8	Niederspannungsein-/ausgänge	Low-voltage inputs/outputs	Entrées et sorties basse tension
J9	frei	free	libre
J10	Buchse für Bedienteil	Socket for control panel	Connecteur femelle pour unité de commande
J11	frei	free	libre
J12-J18	Relaisausgänge zur Ansteuerung der Systemkomponenten	Relay outputs for the control of system components	Sorties de relais pour la commande des composants du système
K1	Schütz M1	Contacteur M1	Contacteur M1
K3	Schütz M3	Contacteur M3	Contacteur M3
K5	Schütz M11	Contacteur M11	Contacteur M11
K11*	Elektron. Relais Störferrnanzeige (Relaisbaugruppe)	Electron. relay for remote fault indicator (relay module)	Relais électronique pour télédétection de pannes (sur boîtier de relais)
K12*	Elektron. Relais Schwimmbadwasserumwälzpumpe (Relaisbaugruppe)	Electron. relay for swimming pool water (relay module)	Relais électronique pour circulateur d'eau de piscine (sur boîtier de relais)
K20*	Schütz 2. Wärmeerzeuger E10	Contacteur, suppl. heating system E10	Contacteur 2ème générateur de chaleur E10
K21*	Schütz Flanschheizung E9	Flange heater contactor E9	Contacteur cartouche chauffante E9
K22*	EVU-Sperrschütz	Utility company disable contactor	Contacteur EDF
K23*	Hilfsrelais für Sperrreingang	Auxiliary relay for disable contactor	Relais auxiliaire pour entrée du contacteur de blocage
M1	Verdichter 1	Compressor 1	Compresseur 1
M3	Verdichter 2	Compressor 2	Compresseur 2
M11*	Primärkreisumwälzpumpe	Primary circuit pump	Pompe circuit primaire
M13*	Heizungsumwälzpumpe Hauptkreis	Heat circulating pump of the main circuit	Circulateur de chauffage circuit principal
M15*	Heizungsumwälzpumpe 2. Heizkreis	Heating circulating pump for heating circuit 2	Circulateur de chauffage 2ème circuit de chauffage
M16*	Zusatzumwälzpumpe	Suppl. circulating pump	Circulateur d'appoint
M18*	Warmwasserladepumpe	Hot water loading pump	Pompe de charge eau chaude sanitaire
M19*	Schwimmbadwasserumwälzpumpe	Swimming pool circulating pump	Circulateur d'eau de piscine
M21*	Mischer Hauptkreis	Mixer, principal circuit	Mélangeur circuit principal
M22*	Mischer 2. Heizkreis	Mixer, heating circuit 2	Mélangeur 2ème circuit de chauffage
N1	Wärmepumpenmanager	Heat pump manager	Gestionnaire de pompe à chaleur
N7	Sanftanlaufsteuerung M1	Soft start control M1	Commande de démarrage progressif M1
N8	Sanftanlaufsteuerung M3	Soft start control M3	Commande de démarrage progressif M3
N11*	Relaisbaugruppe	Relay module	Boîtier de relais
N14	Bedienteil	Operating element	Commande
N17*	pCOe- Modul	pCOe module	Module pCOe
N20*	Wärmemengenzähler	Thermal energy meter	Compteur de chaleur
Q1	Motorschutzschalter M11	Protective motor switch M11	Disjoncteur de protection moteur M11
R1*	Außenfühler	External sensor	Sonde extérieure
R2	Rücklauffühler Sekundärkreis	Return sensor, secondary circuit	Sonde retour circuit secondaire
R3*	Warmwasserfühler (alternativ zum Warmwasserthermostat)	Hot water sensor (as an alternative to hot water thermostat)	Sonde eau chaude (alternative au thermostat eau chaude)
R5*	Fühler für 2. Heizkreis	Sensor for heating circuit 2	Sonde pour 2ème circuit de chauffage
R6	Vorlauffühler Primärkreis	Flow sensor, primary circuit	Sonde départ circuit primaire
R7	Kodierwiderstand	Coding resistor	Résistance avec code des couleurs
R9	Vorlauffühler Sekundärkreis	Flow sensor, secondary circuit	Sonde départ circuit secondaire
R13*	Fühler regenerativ, Raumfühler, Fühler 3. Heizkreis	Renewable sensor, room sensor, sensor for heating circuit 3	Sonde mode régénératif, sonde d'ambiance, sonde 3ème circuit de chauffage
T1	Sicherheitstrenntransformator 230/24 50Hz / 28VA	Safety isolating transformer 230/24 50Hz / 28VA	Transformateur de coupure de sécurité 230/24 50Hz / 28VA
X1	Klemmenleiste: Einspeisung Last 3~/PE 400VAC ~50Hz	Terminal strip: Load infeed 3~/PE 400VAC ~50Hz	Bornier : alimentation en puissance 3~/PE 400 V AC ~50 Hz
X2	Klemmenleiste: Einspeisung Steuerspannung 1~/N/PE 230VAC ~50Hz	Terminal strip: Control voltage infeed 1~/N/PE 230VAC ~50Hz	Bornier : alimentation en tension de commande 1~/N/PE 230 V AC ~50 Hz
X3	Klemmenleiste Kleinspannung	Terminal strip: extra-low voltage	Bornier : tension de sécurité
X5	Busklemme	Bus terminal	Borne de bus
X6	Klemmleiste Ölsumpfheizung	Oil sump heater terminal strip	Bornier chauffage à carter d'huile
Y1	Vier-Wege-Umschaltventil	Four-way reversing valve	Vanne d'inversion 4 voies
*	Bauteile sind bauseits beizustellen werksseitig verdrahtet	Components must be supplied by the customer Wired ready for use	Composants à fournir par le client câblé départ usine
-----	bauseits bei Bedarf anzuschließen	To be connected by the customer as required	à raccorder par le client au besoin